

L8542012  
Rev. 01/02/01

# BENINCA®

AUTOMAZIONE A TRAINO PER PORTE SEZIONALI  
**PULLING AUTOMATIC SYSTEM FOR SECTIONAL DOORS**  
*AUTOMATISCHE SCHLEPPVORRICHTUNG FÜR SEKTIONALE TÜREN*  
**AUTOMATISME À ENTRAÎNEMENT POUR PORTES SECTIONNELLES**  
AUTOMATIZACIÓN DE ARRASTRE PARA PUERTAS PLEGABLES

## **AU.TR** **AU.TRL**

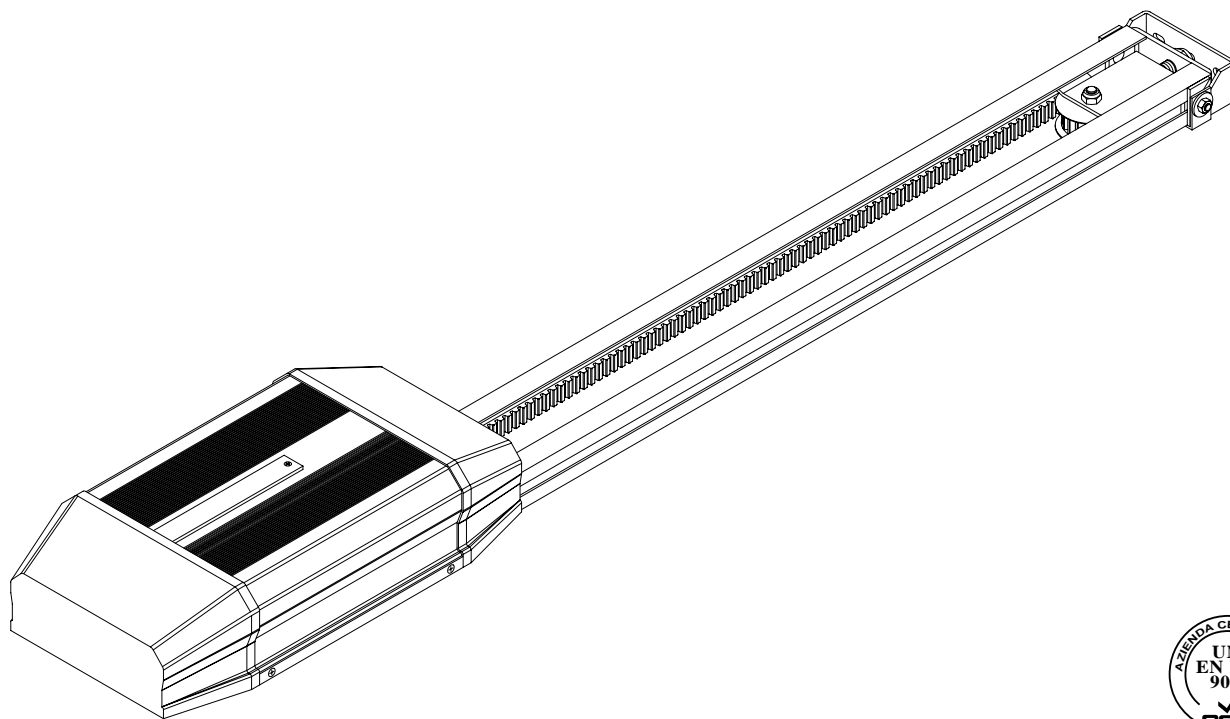

Libro istruzioni e catalogo ricambi

**Operating instructions and spare parts catalogue**

*Betriebsanleitung und Ersatzteilliste*

***Livret d'instructions et catalogue des pieces de rechange***

Libro de instrucciones y catálogo de recambios

UNIONE NAZIONALE COSTRUTTORI  
AUTOMATISMI PER CANCELLI, PORTE,  
SERRANDE ED AFFINI

**Dichiarazione CE di conformità per macchine**  
**(Direttiva 89/392 CE, Allegato II, parte B)**  
**Divieto di messa in servizio**

Fabbricante: **Automatismi Benincà S.r.l.**

Indirizzo: Via Capitello, 45 - 36066 Sandrigo (VI) - Italia

Dichiara che: l'automazione a traino per porte sezionali modello **AU.TR.**

- è costruito per essere incorporato in una macchina o per essere assemblato con altri macchinari per costituire una macchina considerata dalla Direttiva 89/392 CE, come modificata;
- non è dunque conforme in tutti i punti alle disposizioni di questa Direttiva;
- è conforme alle condizioni delle seguenti altre Direttive CE:  
Direttiva bassa tensione 73/23/CEE, 93/68/CEE.  
Direttiva compatibilità elettromagnetica 89/336/CEE, 93/68/CEE.

e che:

- sono state applicate le seguenti (parti/clausole di) norme armonizzate:  
EN 55022, EN 61000-3-2, EN 61000-3-3, EN 50082-1, EN 60335-1.
- sono state applicate le seguenti (parti/clausole di) norme e specifiche tecniche nazionali:  
UNI 8612.

e inoltre dichiara che non è consentito mettere in servizio il macchinario fino a che la macchina in cui sarà incorporato o di cui diverrà componente sia stata identificata e ne sia stata dichiarata la conformità alle condizioni della Direttiva 89/392 CE e alla legislazione nazionale che la traspone, vale a dire fino a che il macchinario di cui alla presente dichiarazione non formi un complesso unico con la macchina finale.

Benincà Luigi, Responsabile legale.  
Montecchio Precalcino, 20/11/'97.

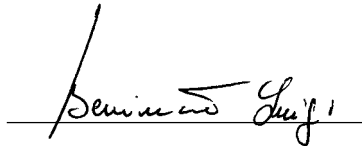

**Declaration by the manufacturer**  
**(Directive 89/392/EEC, Art. 4.2 and Annex II, sub B)**  
**Divieto di messa in servizio**

Manufacturer: **Automatismi Benincà S.r.l.**

Address: Via Capitello, 45 - 36066 Sandrigo (VI) - Italia

Herewith declares that: the pulling automatic system for sectional doors model **AU.TR.**

- is intended to be incorporated into machinery or to be assembled with other machinery to constitute machinery covered by Directive 89/392 EEC, as amended;
- does therefore not in every respect comply with the provisions of this Directive;
- does comply with the provisions of the following other EEC Directives:  
Direttiva bassa tensione 73/23/CEE, 93/68/CEE.  
Direttiva compatibilità elettromagnetica 89/336/CEE, 93/68/CEE.

and that:

- the following (parts/clauses of) harmonized standards have been applied:  
EN 55022, EN 61000-3-2, EN 61000-3-3, EN 50082-1, EN 60335-1.
- the following (parts/clauses of) national technical standards and specifications have been used:  
UNI 8612.

and furthermore declares that it is not allowed to put the machinery into service until the machinery into which it is to be incorporated or of which it is to be a component has been found and declared to be in conformity with the provisions of Directive 89/392/EEC and with national implementing legislation, i.e. as a whole, including the machinery referred to in this declaration.

Benincà Luigi, Responsabile legale.  
Montecchio Precalcino, 20/11/'97.

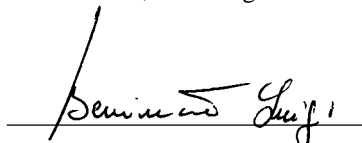

**Herstellerklärung**  
(gemäß EG-Richtlinie 89/392/EWG, Artikel 4.2 und Anhang II, sub B.)  
**Verbot der Inbetriebnahme**

Hersteller: **Automatismi Benincà S.r.l.**  
Adresse: Via Capitello, 45 - 36066 Sandrigo (VI) - Italia

erklärt hiermit, daß: Automatische Schleppvorrichtung für sektionale Türen **AU.TR.**

- vorgesehen ist zum Einbau in eine Maschine oder mit anderen Maschinen zu einer Maschine im Sinne der Richtlinie 89/392/EWG, inklusive deren Änderung, zusammengefügt werden soll;
- aus diesem Grunde nicht in allen Teilen den Bestimmungen dieser Richtlinie entspricht;
- den Bestimmungen der folgenden anderen EG-Richtlinien entspricht:  
Direttiva bassa tensione 73/23/CEE, 93/68/CEE.  
Direttiva compatibilità elettromagnetica 89/336/CEE, 93/68/CEE.

und daß:

- folgende harmonisierte Normen (oder Teile/Klauseln hieraus) zur Anwendung gelangten:  
EN 55022, EN 61000-3-2, EN 61000-3-3, EN 50082-1, EN 60335-1.
- folgende nationale technische Normen und Spezifikationen (oder Teile/Klauseln hieraus) zur Anwendung gelangten:  
UNI 8612.

und erklärt des weiteren daß die Inbetriebnahme solange untersagt ist, bis die Maschine oder Anlage, in welche diese Maschine eingebaut wird oder von welcher sie eine Komponente dasteilt, als Ganzes (d.h. inklusive der Maschine, für welche diese Erklärung ausgestellt wurde) den Bestimmungen der Richtlinie 89/392/EWG sowie dem entsprechenden nationalen Reschtserlaß zur Umsetzung der Richtlinie in nationales Recht entspricht, und die entsprechende Konformitätserklärung ausgestellt ist.

Benincà Luigi, Responsabile legale.  
Montecchio Precalcino, 20/11/97.

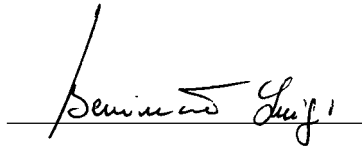

**Declaration du fabricant**  
(Directive 89/392/CEE, Article 4.2 et Annex II, Chapitre B)  
**Interdiction de mise en service**

Fabricant: **Automatismi Benincà S.r.l.**  
Adresse: Via Capitello, 45 - 36066 Sandrigo (VI) - Italia

Déclare ci-apres que: l'automatisme à entraînement pour portes sectionnelles **AU.TR.**

- est prévue pour être incorporée dans une machine ou être assemblée avec d'autres machines pour constituer une machine couverte par la directive 89/392/CEE, modifiée;
- n'est donc pas conforme en tout point aux dispositions de cette directive;
- est conforme aux dispositions des directives CEE suivantes:  
Direttiva bassa tensione 73/23/CEE, 93/68/CEE.  
Direttiva compatibilità elettromagnetica 89/336/CEE, 93/68/CEE.

et que:

- les (parties/paragraphes) suivants des normes harmonisées ont été appliquées:  
EN 55022, EN 61000-3-2, EN 61000-3-3, EN 50082-1, EN 60335-1.
- les (parties/paragraphes) suivants des normes nationales et spécifications techniques ont été utilisées:  
UNI 8612.

et déclare par ailleurs qu'il est interdit de mettre la machine en service avant que la machine dans laquelle elle sera incorporée ou dont elle constitue une partie ait été considérée et déclarée conforme aux dispositions de la Directive 89/392/CEE et aux législations nationales la transposant, c'est-à-dire formant un ensemble incluant la machine concernée par la présente déclaration.

Benincà Luigi, Responsabile legale.  
Montecchio Precalcino, 20/11/97.

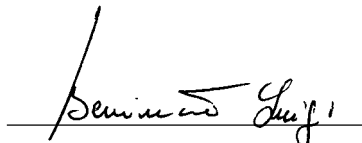

**Declaración CE de conformidad para máquinas**  
**(Directiva 89/392 CE, Apartado II, parte B)**  
**Prohibición de puesta en servicio**

Fabricante: **Automatismi Benincà S.r.l.**

Dirección: Via Capitello, 45 - 36066 Sandrigo (VI) - Italy

Declara que: la automatización de arrastre para puertas plegables **AU.TR.**

- está construída para ser incorporada en una máquina o para ser ensamblada con otras maquinarias para construir una máquina considerada por la Directiva 89/392 CE, como modificada;
- no es, por consiguiente, conforme en todos los puntos a la posiciones de esta Directiva;
- es conforme a las condiciones de las siguientes otras Directivas CE:  
Directiva de la baja tensión 73/23/CEE, 93/68/CEE.  
Directiva de compatibilidad electromagnética 89/336/CEE, 93/68/CEE

y que

- han sido aplicadas las siguientes (partes/claúsulas de) normas armonizadas:  
EN 55022, EN 61000-3-2, EN 61000-3-3, EN 50082-1, EN 60335-1.
- han sido aplicadas las siguientes (partes/claúsulas de) normas y especificaciones técnicas nacionales: UNI 8612.

además declara que no ha permitido poner en servicio la maquinaria hasta que la máquina en la cual será incorporada o de la cual resultará componente esté identificada y no sea declarada la conformidad a las condiciones de la Directiva 89/392 CE y a la legislación nacional que le corresponda, vale decir, hasta que la maquinaria correspondiente a la presente declaración no forme un conjunto único con la máquina final.

Benincà Luigi, Responsable legal.  
Montecchio Precalcino, 20/11/97

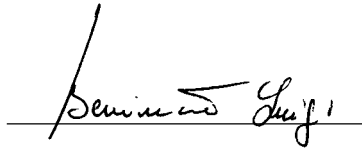

## Introduzione

Ci congratuliamo con Voi per aver scelto il motoriduttore AU.TR.

Tutti gli articoli della vasta gamma Benincà sono il frutto di una ventennale esperienza nel settore degli automatismi e di una continua ricerca di nuovi materiali e di tecnologie all'avanguardia.

Proprio per questo, oggi siamo in grado di offrire dei prodotti estremamente affidabili che, grazie alla loro potenza, efficacia e durata, soddisfano pienamente le esigenze dell'utente finale.

Tutti i nostri prodotti vengono costruiti in conformità alle norme UNI 8612 e sono coperti da garanzia.

Inoltre, una polizza R. C. prodotti stipulata con primaria compagnia assicurativa copre eventuali danni a cose o persone causati da difetti di fabbricazione.

## Introduction

**Thank you for choosing our AU.TR ratiomotor.**

**All items in the wide Benincà production range are the result of twenty-years' experience in the automation sector and of continuous research for new materials and advanced technologies.**

**We are, therefore, in the position to offer highly reliable products that due to their power, effectiveness and useful life, fully satisfy the final user's requirements.**

**All our products are manufactured to the standard UNI 8612 and are covered by warranty.**

**Possible injury to people or accidents caused by defects in construction are covered by a civil liability policy drawn up with one of the major insurance companies.**

## Einleitung

*Wir danken Ihnen dafür, daß Sie sich für das AU.TR Steuergehäuse entschieden haben.*

*Alle Produkte der umfangreichen Benincà Produktion sind das Ergebnis der zwanzigjährigen Erfahrungen im Bereich der Automation und der ständigen Erforschung von neuen Materialien und fortgeschrittenen Technologien.*

*Aus diesem Grund sind wir heute in der Lage, zuverlässige Produkte anzubieten, die, dank ihrer Stärke, Wirksamkeit und Haltbarkeit, der Anforderungen des Endverbrauchers völlig gerecht werden.*

*Alle Produkte sind nach UNI Normen 8612 gefertigt und durch Garantie gedeckt.*

*Eventuelle Personen- oder Sachschäden, die durch Fertigungsfehler verursacht werden können, werden durch eine der wichtigsten Versicherungsgesellschaften gedeckt.*

## Introduction

**Nous ne pouvons que féliciter d'avoir porté votre choix sur le moto-réducteur AU.TR.**

**Vingt années d'expérience dans le secteur des automatismes ainsi que dans le recherche de nouveaux matériaux et technologies de pointe, nous ont permis de développer tous les nombreux articles de la gamme Benincà.**

**Pour ces raisons, nous sommes en mesure de proposer des produits extrêmement fiables et qui grâce à leurs puissances, performances et longévité, répondent aux exigences des utilisateurs.**

**Tous nos produits sont construits selon les normes UNI 8612 et sont garantis.**

**En plus, une police d'assurance responsabilité civile garantie la couverture d'éventuels sinistres à personnes ou objets causés par les défauts de fabrication.**

## Introducción

Nos congratulamos con vd. por haber elegido el motorreductor AU.TR.

Todos los artículos de la vasta gama Benincà son el fruto de una veinteañal experiencia en el sector de los automatismos y de una continua búsqueda de nuevos materiales y de tecnología de vanguardia.

Es precisamente por ello el que hoy nos encontramos en situación de ofrecer productos extremadamente fiables que, gracias a su potencia, eficacia y duración, satisfacen plenamente las exigencias del usuario final.

Todos nuestros productos están contruidos de conformidad con la norma UNI 8612 y están garantizados.

Además, una póliza R.C. productos, contratada con una compañía de seguros de primera línea, cubre eventuales daños a cosas o personas causados por defectos de fabricación.

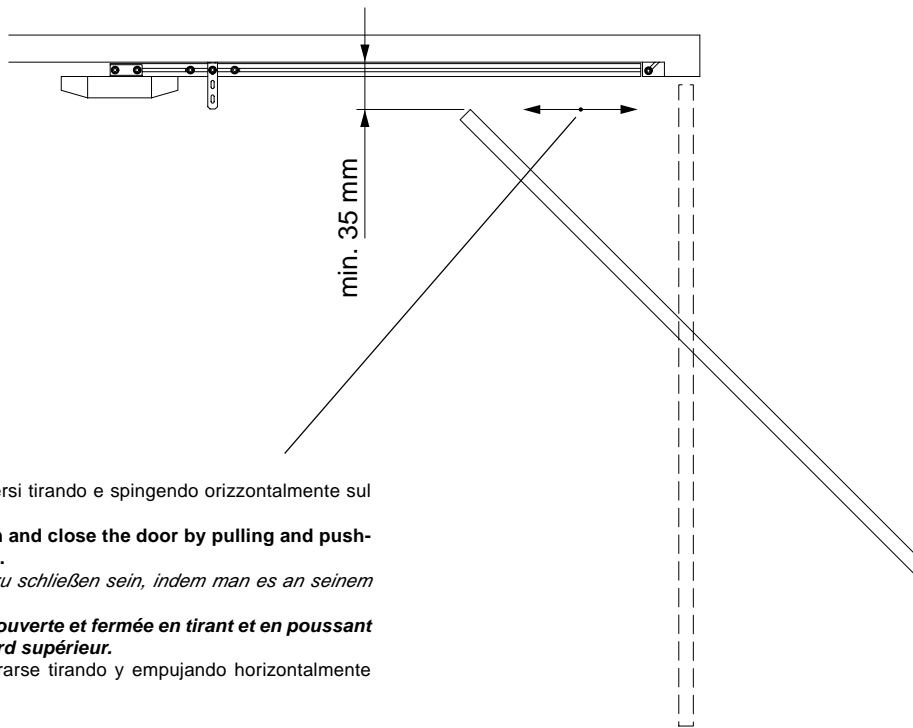

La porta deve aprirsi e chiudersi tirando e spingendo orizzontalmente sul bordo superiore.

**It has to be possible to open and close the door by pulling and pushing horizontally its top edge.**

*Das Tor muß zu öffnen und zu schließen sein, indem man es an seinem Oberrand zieht und schiebt.*

**La porte devra pouvoir être ouverte et fermée en tirant et en poussant horizontalement sur son bord supérieur.**

La puerta debe abrirse y cerrarse tirando y empujando horizontalmente sobre el borde superior.

Fig.1

Il rullo guida superiore deve trovarsi almeno nella zona curva delle guide e mai su quella verticale.

**The top guide roll must be located in the guides curved area and never in the vertical area.**

*An den Segmentoren muß sich die obere Führungsrolle wenigstens im gebogenen Teil der Führungen und nie im senkrechten befinden.*

**Le rouleau de guidage supérieur devra se trouver au moins dans la zone courbe des glissières et jamais sur celle verticale.**

La rueda guía superior debe encontrarse al menos en la zona curva de la guía vertical.

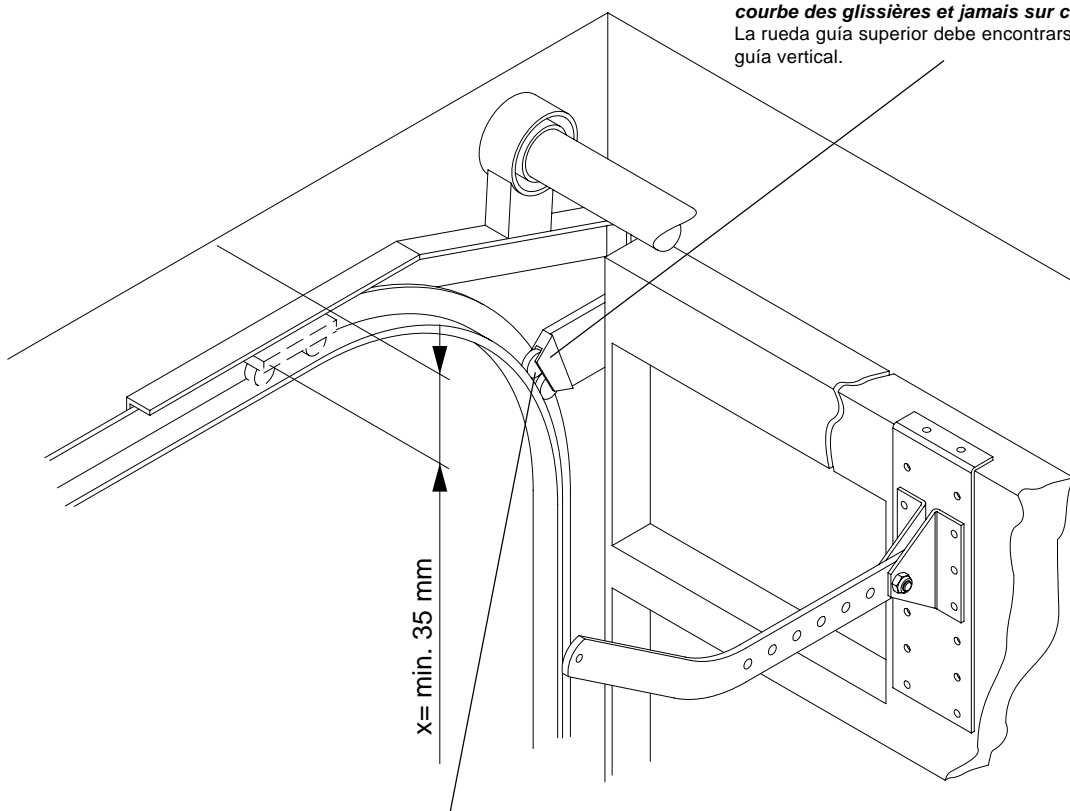

Rullo guida.  
**Drive roller.**  
*Führungsrolle.*  
**Rouleau de guidage.**  
 Rueda guía.

Fig.2

## 1. Notizie generali

L'automatismo è concepito per motorizzare porte sezionali; per essere applicato su porte basculanti necessita di uno speciale braccio di attacco (art. AU.C25).

In ogni caso dovranno essere assolte le seguenti condizioni:

- la distanza tra il punto più alto della porta ed il soffitto deve essere almeno 35 mm (fig. 1);
- la porta deve potersi aprire e chiudere tirando e spingendo orizzontalmente sul suo bordo superiore (fig. 1);
- le manovre manuali devono risultare dolci e regolari;
- sui sezionali il rullo guida superiore deve trovarsi almeno nella zona curva delle guide e mai su quella verticale (fig. 2).

## 1. General information

**The system has been studied to motorize sectional doors.**

**To be applied onto balancing doors, a special fitting arm is required (item AU.C25).**

**In any case, following conditions will have to be observed:**

- **the distance between the door highest point and the ceiling must be at least 35 mm (fig. 1).**
- **it has to be possible to open and close the door by pulling and pushing horizontally its top edge (fig.1).**
- **manual moves must be smooth and regular.**
- **the top guide roll on the sections must be located in the guides curved area and never in the vertical area (fig. 2).**

## 1. Allgemeine Information

*Die Automatik bedient über einen Motor sektionale Türen; um an Schwenktüren installiert zu werden, muss ein spezieller Arm angeschlossen werden (art. AU.C25).*

*Jedenfalls müssen folgende Bedingungen erfüllt werden:*

- *Der Abstand zwischen der höchsten Stelle des Tores und der Decke muß wenigstens 35 mm sein (Bild 1).*
- *das Tor muß zu öffnen und zu schließen sein, indem man es an seinem Oberrand zieht und schiebt (Bild 1).*
- *Die Handgriffe müssen sanft und regelmäßig sein.*
- *An den Segmentoren muß sich die obere Führungsrolle wenigstens im gebogenen Teil der Führungen und nie im senkrechten befinden (Bild 2).*

## 1. Notice générales

**L'automatisme est conçu pour motoriser des portes sectionnelles; pour pouvoir l'appliquer sur des portes basculantes il nécessite d'un bras de fixation spécial (art. AU.C25).**

**Dans tous les cas, les conditions suivantes devront être prises:**

- **la distance entre le point le plus haut de la porte et le plafond devra être au minimum de 35 mm (fig. 1)**
- **la porte devra pouvoir être ouverte et fermée en tirant et en poussant horizontalement sur son bord supérieur (fig. 1).**
- **les opérations manuelles doivent résulter douces et régulières.**
- **sur les portes roulantes, le rouleau de guidage supérieur devra se trouver au moins dans la zone courbe des glissières et jamais sur celle verticale (fig. 2).**

## 1. Noticias generales

El automatismo está diseñado para motorizar puertas plegables; para aplicarlo en puertas basculantes requiere un brazo especial de conexión (art. AU.C25).

En cualquier caso deberán tenerse en cuenta las condiciones siguientes:

- la distancia entre el punto más alto de la puerta y el techo debe ser de al menos 35 mm. (fig. 1);
- la puerta deberá poder abrir o cerrarse tirando o empujando horizontalmente sobre el borde superior (fig.1);
- las maniobras manuales deben resultar suaves y regulares;
- En las seccionales la rueda guía superior debe encontrarse el menos en la zona curva de la guía y jamás sobre la guía vertical (fig. 2).

Dati tecnici	Technical data	Technische Daten	Donnees technique	Datos técnicos	AU.TR
Alimentazione	Feed	Speisung	Alimentation	Alimentación	Vac 230
Assorbimento	Absorbed rating	Aufnahme	Absorption	Absorción	mA 15
Velocità trazione	Drive speed	Zuggeschwindigkeit	Vitesse de traction	Velocidad de tracción	m/1' 6,5
Forza trazione	Drive force	Zugkraft	Force de traction	Fuerza de tracción	N 800
Forza spinta	Thrust force	Schubkraft	Force de poussée	Fuerza empuje	N 500
Lunghezza totale	Total length	Gesamtlänge	Longeur totale	Longitud total	m 3,3
Dim. gruppo motore	Power unit dimensions	Maße der Motoreinheit	Dimensions du groupe moteur	Dimensiones grupo motor	mm 380x200xh84
Altezza max. porta	Max. door height	Max Torhöhe	Hauteur maximum de la porte	Altura máxima de puerta	m 2,5
Peso gruppo motore	Power unit weight	Gewicht der Motoreinheit	Poids du groupe moteur	Peso grupo motor	Kg 7
Peso totale	Total weight	Gesamtgewicht	Poids totale	Peso total	Kg 14,5

Riferimento targhetta sull'azionamento  
**See operation plate**  
*Siehe Schildchen auf der Motor-Gruppe*

**Voir la plaque sur le motoréducteur**  
Referencia tarjeta sobre el accionamiento

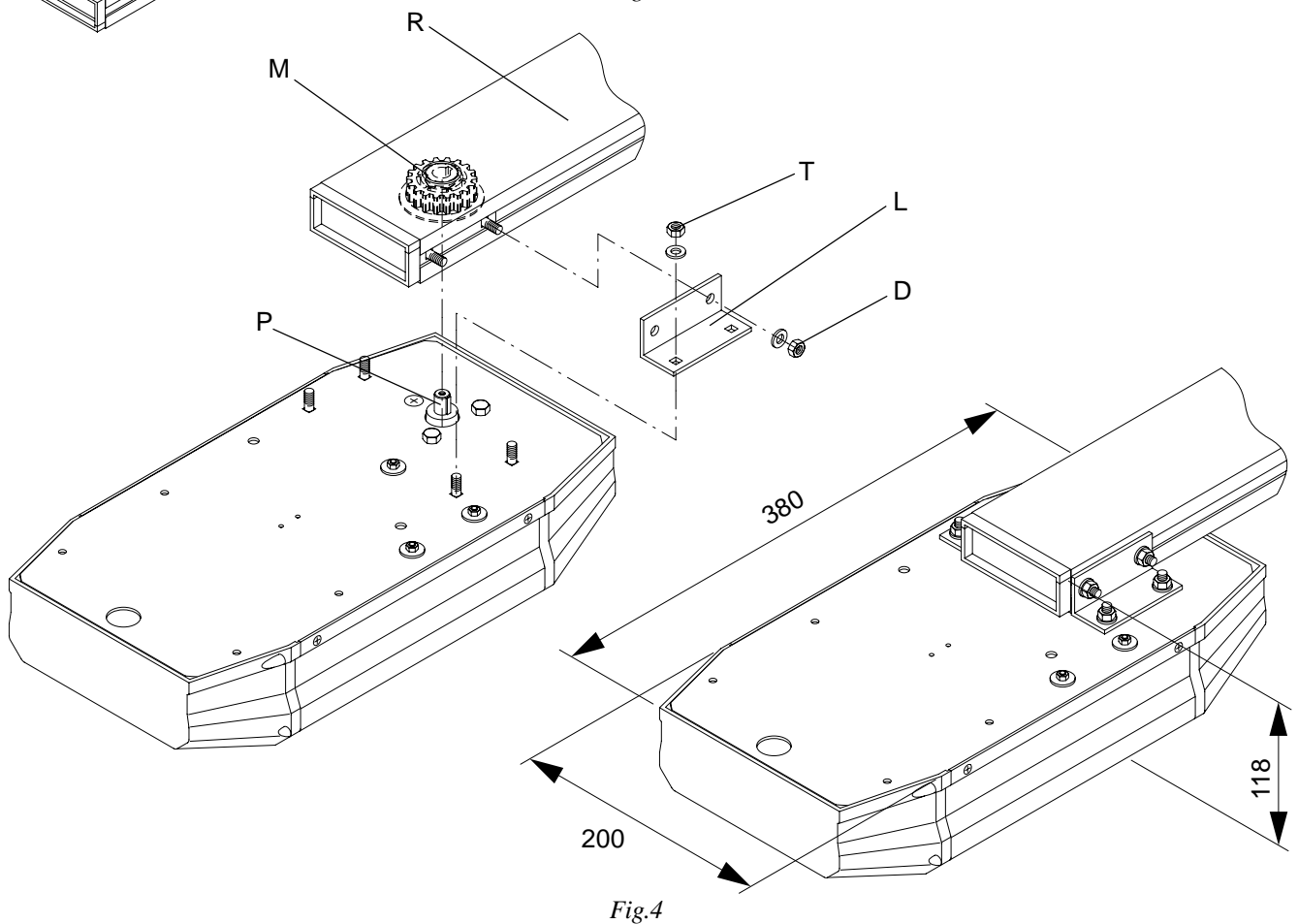
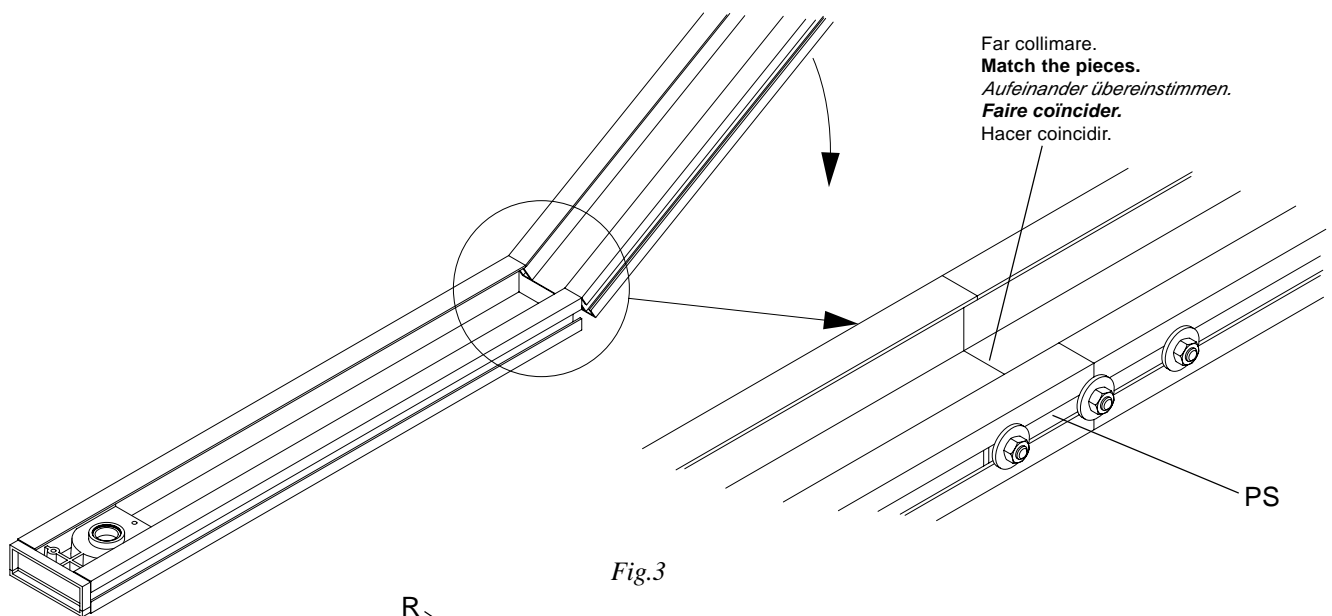



## 2. Caratteristiche generali

Dotato di una linea slanciata ed elegante, AU.TR, realizzato interamente in alluminio anodizzato, diventa un piacevole elemento d'arredo facilmente collocabile in qualsiasi tipo d'ambiente.

AU.TR è dotato di luce di cortesia e di un dispositivo di sicurezza che assicura l'arresto immediato della porta al minimo contatto con ostacoli.

La sua silenziosità e l'installazione facile e rapida completano le caratteristiche peculiari di questo automatismo.

## 2. General features

**AU.TR, with its slender and elegant shape, made entirely in anodised aluminium, can be a nice piece of furniture which can be easily placed in any room.**

**AU.TR has got a courtesy light and a safety device which grants the immediate door stop at the minimum contact with an obstacle.**

**Its silentness and the easy and quick installation make the special features of this automation complete.**

## 2. Allgemeine Eigenschaften

*Der schlanke und elegante Kasten, AU.TR, der ganz aus eloxiertem Aluminium besteht, wird zu einem hübschen Einrichtungsgegenstand, der in jeder Umgebung leicht unterzubringen ist.*

*Der AU.TR ist mit Motoranlaßlicht und einer Sicherheitsvorrichtung ausgerüstet, die den sofortigen Halt des Tores bei der geringsten Berührung eines Hindernisses sichert.*

*Seine Lautlosigkeit und seine leichte und schnelle Anbringung vervollständigen die besonderen Eigenschaften dieses Automatismus.*

## 2. Caractéristiques générales

**La ligne du AU.TR réalisée entièrement en aluminium anodisé est élancée et élégante. Ce dernier devient ainsi un élément d'ameublement agréable pouvant être facilement installé quel que soit le type d'intérieur.**

**Le AU.TR est équipé d'un plafonnier et d'un dispositif de sécurité qui assure l'arrêt immédiat de la porte au moindre contact avec des obstacles.**

**Son silence ainsi que son installation rapide et facile complètent les caractéristiques particulières de cet automatisme.**

## 2. Características generales

Dotado de una línea desenvuelta y elegante, el AU.TR, realizado totalmente en aluminio anodizado, resulta un agradable elemento decorativo fácilmente colocable en cualquier tipo de ambiente.

El AU.TR está provisto de luz de cortesía y de un dispositivo de seguridad que asegura la parada inmediata de la puerta al mínimo contacto con obstáculos.

Su silenciosidad y la instalación fácil y rápida completan las características peculiares de este automatismo.

## 3. Assemblaggio apriporta (figg. 3-4)

- Ruotare uno spezzone fino ad ottenere un unico binario appoggiato ad un piano, avendo cura di far collimare i due profili (fig.3).
- Posizionare la piastrina di giunzione PS tra i due spezzoni di rotaia e serrare i 3 dadi.
- Montare le staffe ad L sulla rotaia R senza serrare a fondo i dadi D (fig.4).
- Inserire la puleggia motore M della rotaia sul perno del motore P e serrare i dadi D e T.

## 3. Door-opener assembly (fig. 3-4)

- **Turn a piece until a single track is formed, resting on a plain, taking care that the two profiles are perfectly matched (Fig. 3).**

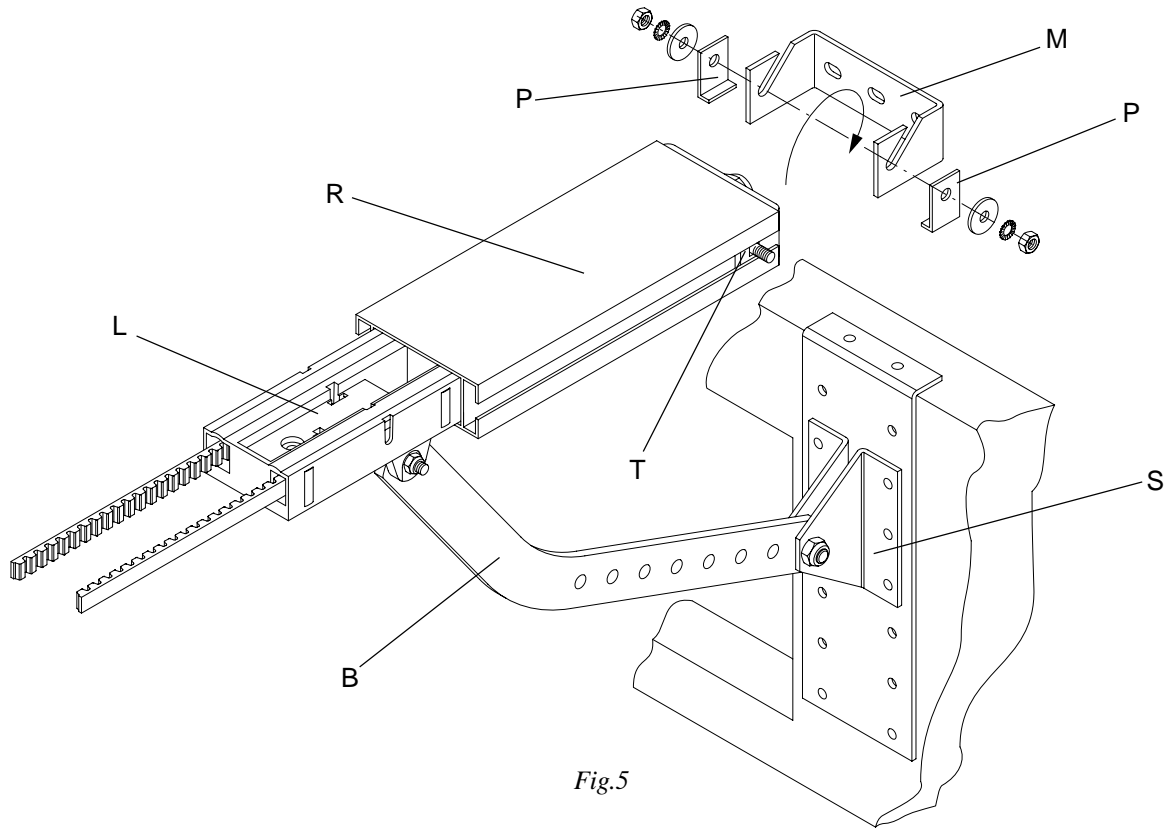

Fig.5

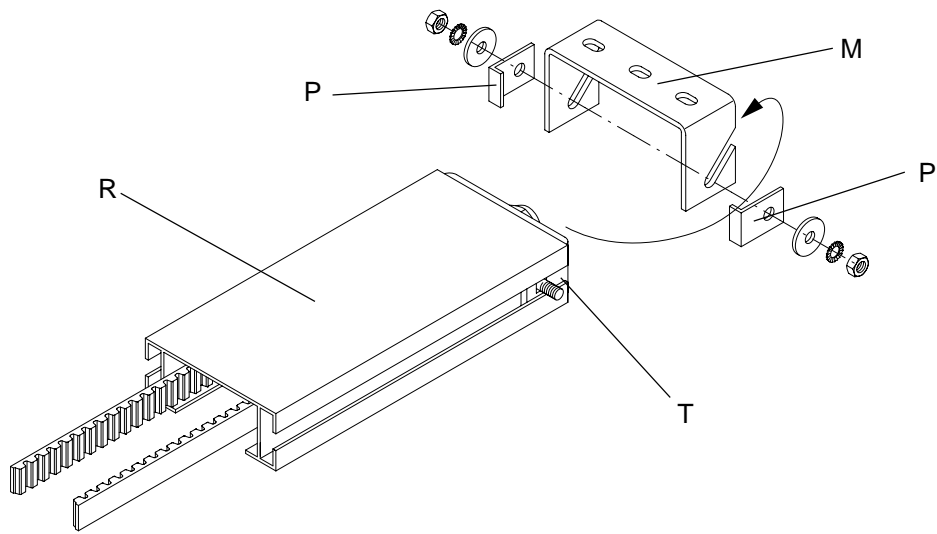

Fig.6

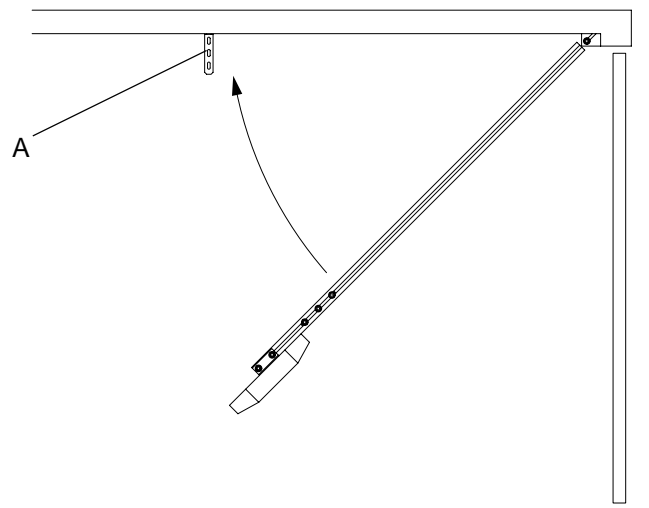

Fig.7

- Position the joining plate PS between the two pieces of track and tighten the 3 nuts.
- Mount the brackets L on the track R without tightening the nuts D (Fig. 4).
- Insert the motor pulley M of the track on the pivot of motor P and tighten the nuts D and T.

### 3. Zusammenbau des Türöffners (Abb. 3-4)

- Ein Schienenteil drehen bis eine einzige Schiene auf einer Fläche entsteht und darauf achten, dass die beiden Profilen miteinander übereinstimmen (Abb. 3).
- Das Verbindungsplättchen PS zwischen den beiden Schienenteile legen und die 3 Muttern festziehen.
- L-förmige Bügel auf die Schiene R montieren; dabei die Muttern D locker anbringen (Abb. 4).
- Motorscheibe M der Schiene auf den Motorstift P montieren und Muttern D und T festziehen.

### 3. Assemblage de l'ouvre porte (fig. 3-4)

- Faire pivoter un tronçon jusqu'à l'obtention d'un rail unique appuyé à une surface plate, en ayant soin de faire coïncider les deux profils (fig. 3).
- Mettre en place la plaquette de jonction PS entre les deux tronçons de rail et serrer les 3 écrous.
- Monter les brides en L sur le rail R sans serrer à fond les écrous D (fig. 4).
- Introduire la poulie moteur M du rail sur le pivot du moteur P et serrer les écrous D et T.

### 3. Montaje abrepuerta (fig. 3-4)

- Girar un trozo hasta conseguir un único riel apoyado sobre una superficie, procurando hacer coincidir los dos perfiles (fig.3).
- Colocar la plaqueta de unión PS entre los dos trozos de riel y apretar las 3 tuercas.
- Desmontar las escuadras en L en el riel R sin apretar a fondo las tuercas D (fig.4).
- Introducir la polea motor M del riel en el perno del motor P y apretar las tuercas D y T.

## 4. Messa in opera

- 4.1 Fissare la staffa M sull'architrave o sul soffitto il più vicino possibile alla porta secondo indicazioni di figg. 5 e 6. Notare la posizione delle piastrine di sicurezza P.  
**N.B.:** Nel caso di montaggio secondo fig. 6 lo spazio min. tra porta e soffitto deve essere di 75 mm.
- 4.2 Fissare le staffe di sospensione A al soffitto ed appendere infine l'apriporta secondo fig. 7.
- 4.3 Fissare le squadre S del braccio guida sulla mezzera della porta tenendosi a filo dello spigolo superiore.
- 4.4 Collegare il braccio di traino B al pattino L tramite la vite ed il dado autobloccante M6 (in dotazione) evitando di bloccare il braccio stesso.

## 4. Installation

- 4.1 Fix the flask M to the lintel or to the ceiling as closest as possible to the door as per indications given in fig. 5 and 6. Note the position of the safety plates P.  
**P.N.** In case the assembling is made to fig. 6, the min. space between door and ceiling must be 75 mm.
- 4.2 Fix the suspension flasks A to the ceiling and hang the door opener as per fig. 7.
- 4.3 Secure the guide arm squares S to the door center line, at the top corner.
- 4.4 Connect the pulling arm B to the slide L by means of the screw and self-tapping nut M6 (supplied), averting the blocking of the arm.

## 4. Inbetriebsetzung:

- 4.1 Bügel M am Sturz oder an der Decke, möglichst nah dem Tor, nach den Angaben auf das Bild 5 und 6 befestigen. Beachten Sie die Lage der Sicherheitsplättchen P!  
**Anmerkung.** Bei Montage nach Bild 6 muß der Mindestabstand zwischen Tor und Decke 75 mm betragen.
- 4.2 Die Aufhängebügel A an der Decke befestigen und den Türöffner gemäß Bild 7 anhängen.
- 4.3 Die Winkelmaße S des Führungsarmes an der Mittellinie des Tores befestigen und sich dabei dicht an der

Dip-switch di programmazione.  
**Programming dip-switch.**  
*Dip-Schalter zur Programmierung.*  
**Dip-switch de programmation.**  
Dip-switch de programación.

Led di programmazione.  
**Programming LED.**  
*Programmierungsleuchte.*  
**Led de programmation.**  
LED de programación.

Regolazione potenza motore in apertura.  
**Adjustment of motor power in the opening phase.**  
*Motorleistung beim Öffnen einstellen.*  
**Réglage puissance moteur en ouverture.**  
Regulación potencia motor en apertura.

Pulsante di programmazione.  
**Programming push button.**  
*Programmierungstaste.*  
**Bouton de programmation.**  
Botón de programación.

Regolazione potenza motore in chiusura.  
**Adjustment of motor power in the closing phase.**  
*Motorleistung beim Schließen einstellen.*  
**Réglage puissance moteur en fermeture.**  
Regulación potencia motor en cierre.

Togliere la vite.  
**Loosen the screw.**  
*Schraube abschrauben.*  
**Retirer la vis.**  
Retirar el tornillo.

Levare la targhetta.  
**Remove the nameplate.**  
*Schild abnehmen.*  
**Enlever la plaquette.**  
Levantat la plaqueta.

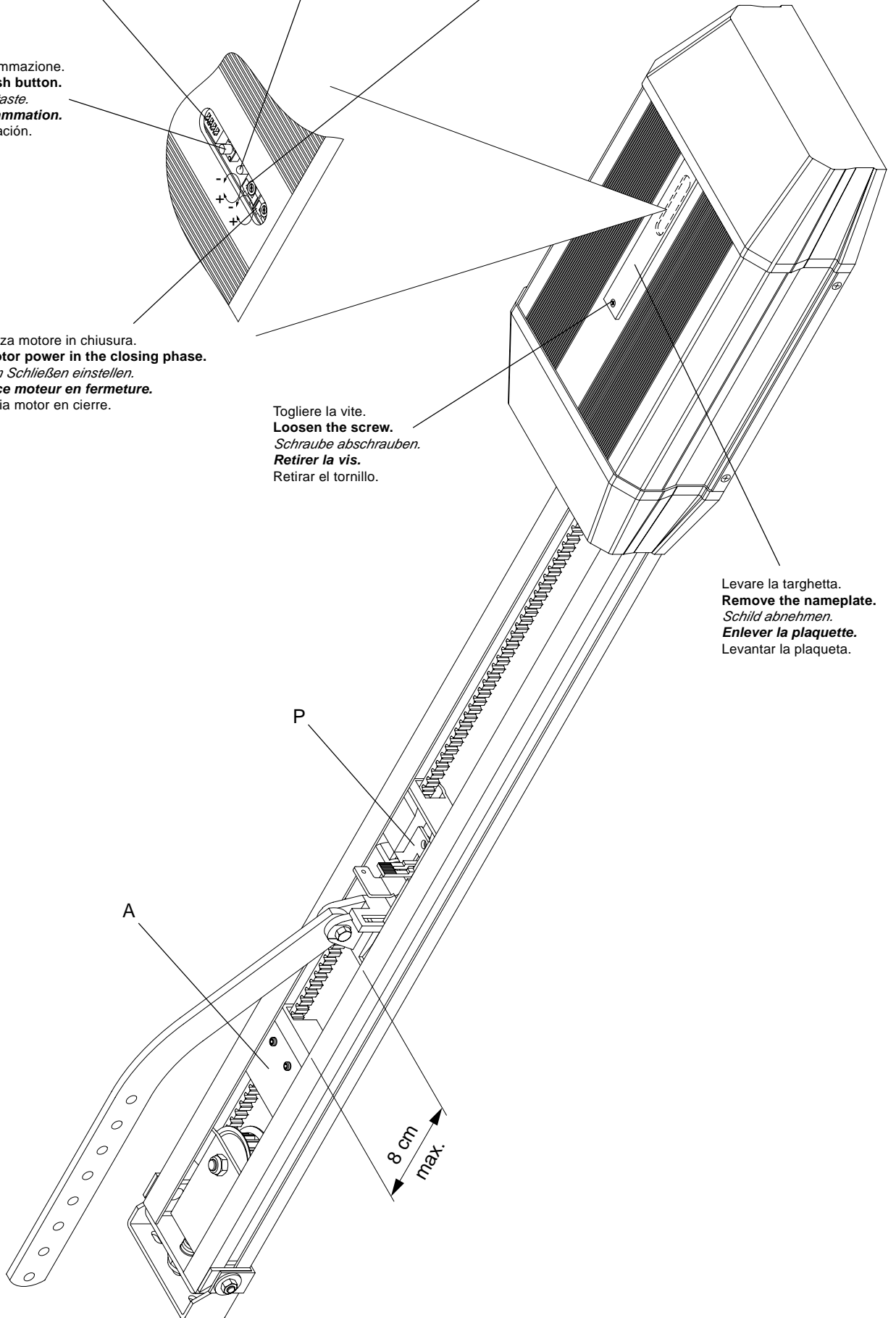

Fig.8

*oberen Kante halten.*

**4.4** *Schlepparm B mit dem Gleitschuh L mit Hilfe der Schrauben und der selbstsichernden Mutter M6 (wird mitgeliefert) verbinden wobei der Arm aber nicht blockiert werden darf.*

## **4. Mise en service**

**4.1** *Fixer la patte M sur le linteau ou sur le plafond, le plus près possible de la porte selon les indications des fig. 5 et 6. Noter la position des plaques de sécurité P.*

**N.B.** *Dans le cas d'un montage selon la fig. 6, l'espace minimum entre la porte et le plafond doit être de 75 mm.*

**4.2** *Fixer les pattes de suspension A au plafond et suspendre enfin l'ouvre porte selon la fig. 7.*

**4.3** *Fixer les équerres S du bras de guidage sur le milieu de la porte en vous tenant au ras de l'arête supérieure.*

**4.4** *Assembler le bras d'entraînement B au patin L à l'aide de la vis et de l'écrou autoserré M6 (fourni) en évitant de serrer ce bras.*

## **4. Puesta en marcha**

**4.1** Fijar la placa M sobre el dintel o sobre el techo lo más cerca posible de la puerta según las indicaciones de las fig. 5 y 6. Comprobar la posición de las plaquitas de seguridad P.

**NOTA:** En el caso del montaje según la fig. 6 el espacio mínimo entre la puerta y el techo debe ser de 75 mm.

**4.2** Fijar la pletina de suspensión A al techo y colgar finalmente el abrepuerta según la fig. 7.

**4.3** Fijar las escuadras S del brazo guía sobre el centro de la puerta ajustándose a la arista superior del tubo.

**4.4** Conectar el brazo de arrastre B al patín L mediante el tornillo y la tuerca autoblocante M6 (incluida) evitando bloquear el propio brazo.

## **5. Finecorsa**

La corsa dell'automatismo viene determinata tramite un encoder e la sua taratura avviene tramite una operazione descritta nelle istruzioni della centralina.

Per accedere alla schedina di programmazione vedi fig.8.

**N.B.:** Una volta effettuata la taratura della corsa, posizionare gli arresti A al massimo a 8 cm dal punto in cui si è fermato il pattino P (fig.8).

## **5. Limit switch**

The system stroke is defined by an encoder and its regulation is carried out by an operation described in the instructions of the control unit.

To gain access to the programming card, see fig. 8.

**N.B.:** Once the stroke has been adjusted, position the stoppers A to the maximum, at 8 cm from the stopping point of the slide (fig. 8).

## **5. Endschalter**

*Der Hub der automatischen Vorrichtung wird mit Hilfe eines Encoders festgelegt; der Encoder wird laut den Anweisungen im Handbuch der Einheit geeicht.*

*Zum Gebrauch der Programmierkarte siehe Abbildung 8.*

**N.B.:** *Nachdem der Hub geeicht worden ist, die Endanschläge A in einem maximalen Abstand von 8 cm von der Stelle an der der Gleitschuh P anhält, positionieren (Abb. 8).*

## **5. Fin de course**

*La course de l'automatisme est déterminée par le biais d'un codeur et son étalonnage s'effectue en opérant de la manière décrite dans les instructions de la centrale.*

*Pour accéder à la carte de programmation voir la fig.8.*

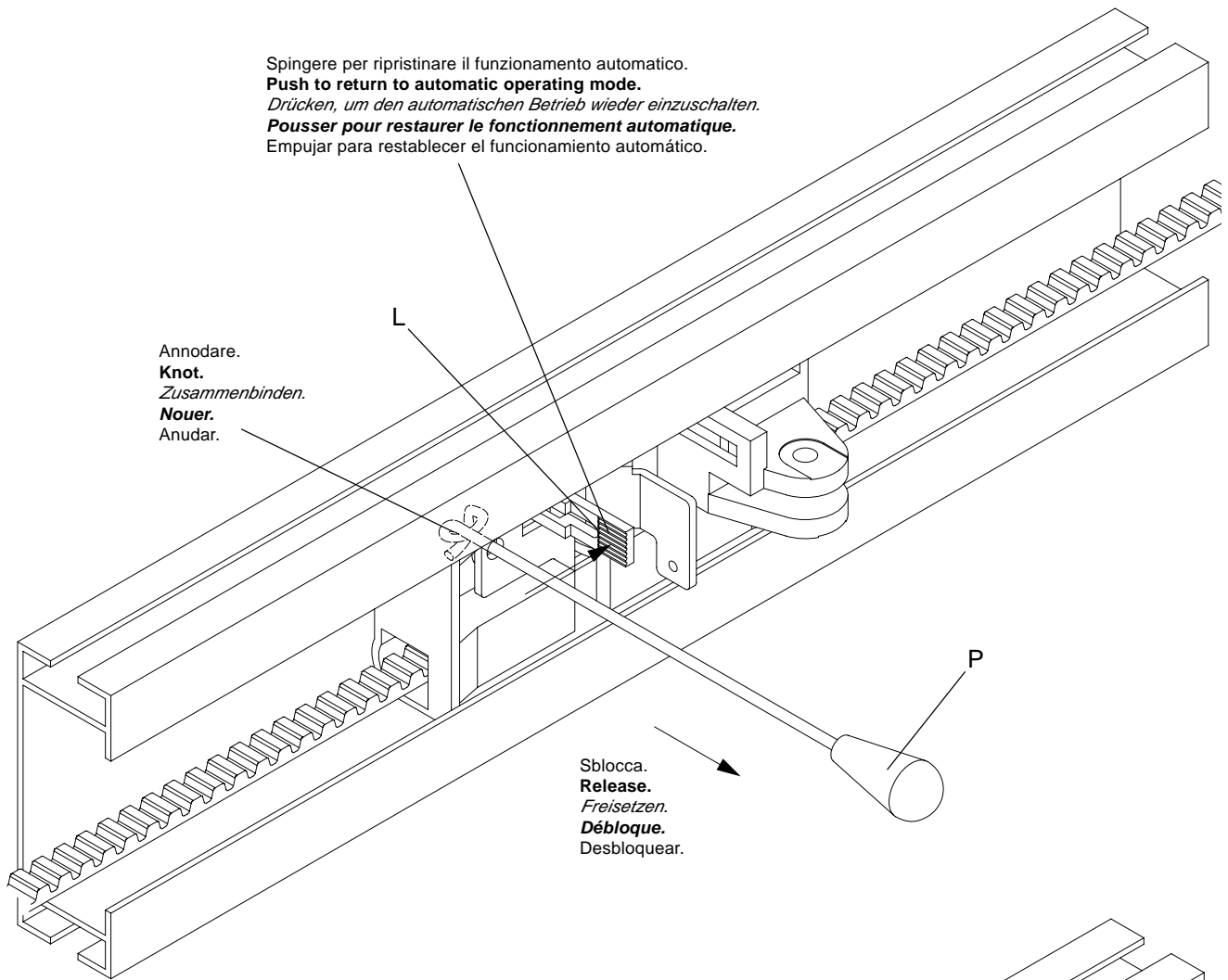

Fig.9

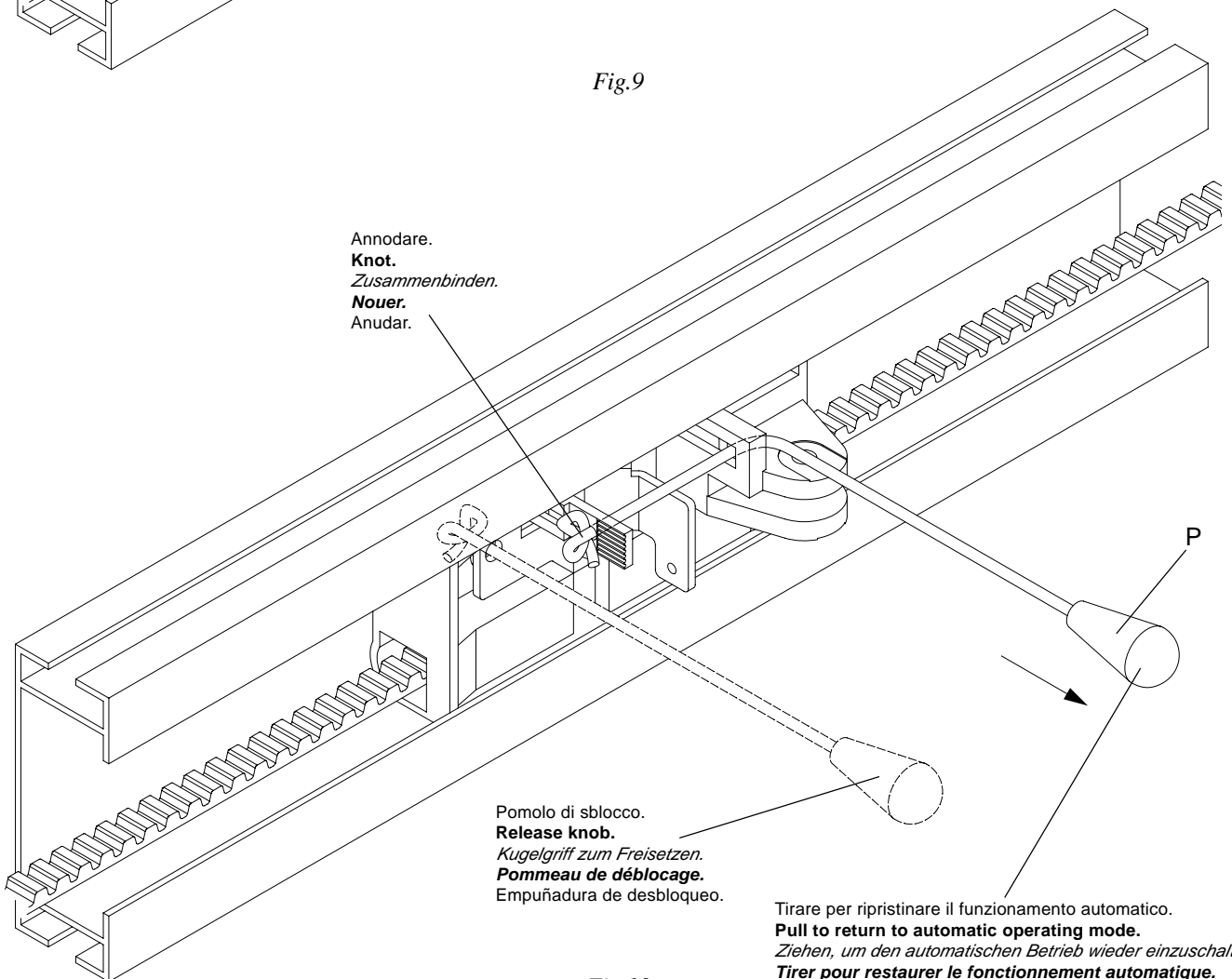

Fig.10

**N.B.:** *Après avoir effectué l'étalonnage de la course, mettre en place les arrêts A au maximum à 8 cm du point où le patin P s'est arrêté (fig.8).*

## **5. Final de carrera**

La carrera del automatismo es determinada mediante un Codificador y su ajuste se realiza mediante una operación descrita en las instrucciones de la centralita.

Para acceder a la tarjeta de programación ver fig.8.

**N.B.:** Una vez efectuado el ajuste de la carrera, colocar los topes A como máximo a 8cm del punto en el cual se ha parado el patín P (fig.8).

## **6. Manovra manuale dall'interno**

Per sbloccare l'automazione e procedere alla manovra manuale è sufficiente tirare il pomello P (fig.9) verso il basso. Per tornare poi al funzionamento automatico spingere la levetta L (fig.8) verso la porta e dare un impulso di apertura o chiusura all'automazione che si ripristinerà.

Se l'automazione si trova ad un'altezza da terra tale che la leva L non possa essere raggiunta agevolmente, utilizzare un altro cordino con pomello (fig.10).

## **6. Manual operation from the inside**

**To release the automatic system and proceed to the manual operation, it is sufficient to pull the knob P (fig. 9) downwards. To switch to the automatic mode again, push the level L (fig. 8) towards the door and give an impulse control for the opening and closing of the system.**

**If the height at which the system is fitted renders the level L difficult to reach, use another cord with knob (fig. 10).**

## **6. Manuelle Betätigung von Innen**

*Um die automatische Vorrichtung freizusetzen und sie manuell betätigen zu können, genügt es den Kugelgriff P (Abb. 9) nach unten zu ziehen. Um auf die automatische Bedienung zurückzuschalten, den Hebel L zur Tür drücken (Abb. 8) und den Steuerbefehl zum Öffnen oder Schließen der automatischen Vorrichtung geben, die somit auf automatisch zurückschaltet.*

*Falls die automatische Vorrichtung zu hoch installiert ist und vom Boden nicht leicht erreicht werden kann, eine Schnur mit Kugelgriff verwenden (Abb. 10).*

## **6. Manœuvre manuelle de l'intérieur**

**Pour déverrouiller l'automatisme et effectuer la manœuvre manuelle il suffit de tirer le pommeau B (fig.9) vers le bas. Pour retourner au fonctionnement automatique pousser le levier L (fig.8) vers la porte et donner une impulsion d'ouverture ou de fermeture à l'automatisme qui se restaurera.**

**Si l'automatisme se trouve à une hauteur du sol telle que le levier L ne peut pas être atteint facilement, servez-vous d'un autre cordon muni d'un gland (fig.10).**

## **6. Maniobra manual desde el interior**

Para desbloquear la automatización y proceder a la maniobra manual basta tirar de la empuñadura P (fig.9) hacia abajo. Para volver seguidamente al funcionamiento automático, empujar la palanquita L (fig.8) hacia la puerta y dar un impulso de apertura o cierre al automatismo el cual se restaurará.

Si la automatización se encuentra a una altura con respecto al suelo tal que no se logre alcanzar fácilmente la palanca L, utilizar otro cordelillo con empuñadura (fig.10).

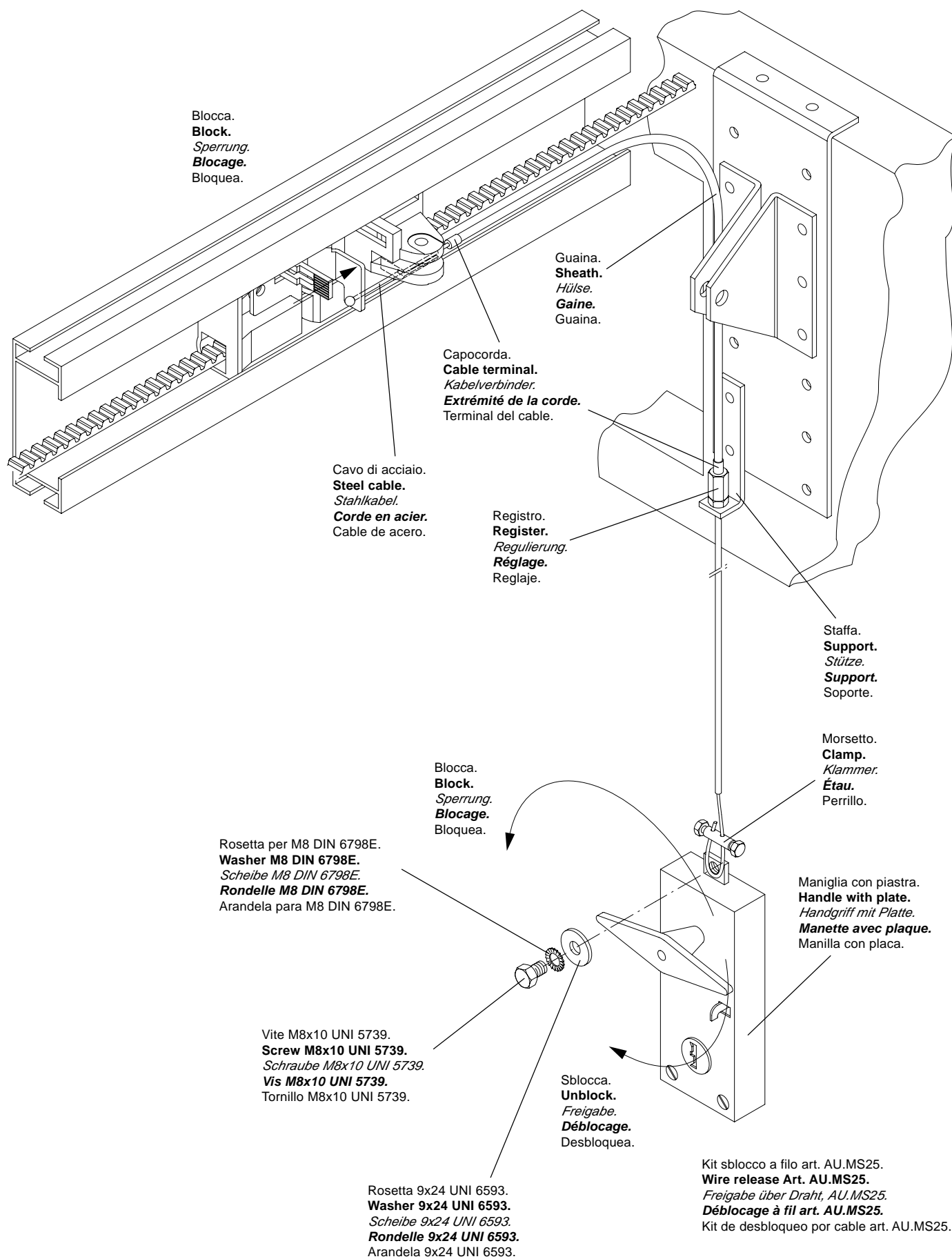

Fig.11



## 7. Manovra manuale dall'esterno

Nelle porte sezionali è possibile sbloccare l'automazione anche dall'esterno utilizzando l'art. AU.MS25 montandolo secondo fig.11. Per il ripristino del funzionamento automatico procedere come sopra.

## 7. Manual operation from outside

In sectional doors, the system can be released also from outside by using item AU.MS25 and assembling it according to fig. 11. To return to the automatic mode, proceed as above described.

## 7. Manuelle Betätigung von Außen

*Bei den sektionalen Türen kann die Automatik auch von außen mit Hilfe des Art. AU.MS25 freigesetzt werden; das Teil wird laut Abb. 11 montiert.*

*Um die Vorrichtung wieder auf automatisch zurückzuschalten, wie oben vorgehen.*

## 7. Manœuvre manuelle de l'extérieur

*Dans les portes sectionnelles, l'automatisme peut être déverrouillé également de l'extérieur à l'aide de l'art. AU.MS25 monté conformément aux indications illustrées fig.11.*

*Pour restaurer le fonctionnement automatique, suivre la marche ci-dessous.*

## 7. Maniobra manual desde el exterior

En las puertas plegables es posible desbloquear la automatización también desde el exterior utilizando el art. AU.MS25 montándolo como mostrado en la fig.11.

Para restablecer el funcionamiento automático proceder como indicado anteriormente.

## 8. Montaggi particolari

**8.1** Sezionali: montare il braccio in posizione abbastanza verticale in modo da ottenere una piccola forza verso l'alto (fig. 12).

**8.2** Basculante a contrappesi (fig. 13): le basculanti a contrappesi necessitano dell'apposito braccio art. AU.C25. Unici accorgimenti per il montaggio di quest'ultimo sono:

- fissare il braccio sul filo superiore della porta
- mettere a piombo il braccio stesso.

## 8. Parts assembling

**8.1** Sections: assemble the arm vertically so as to obtain a force up-oriented (fig. 12).

**8.2** Overhead door with balanceweights (fig. 13): these doors need the special arm art. AU.C25.

In order to assemble it make sure that:

- the arm is fixed to the top edge of the door.
- the arm is levelled.

## 8. Sonderanbringungen

**8.1** Segmentore: Arm ziemlich senkrecht anbringen, um eine kleine Kraft nach oben zu erhalten (Bild 12).

**8.2** Kipptor mit Gegengewichten (Bild 13): Kipptore mit Gegengewichten erfordern den Sonderarm Teil. AU.C25. Bei seiner Anbringung ist nur zu beachten:

- Arm an der oberen Kante des Tores befestigen,
- Arm lotrecht stellen.

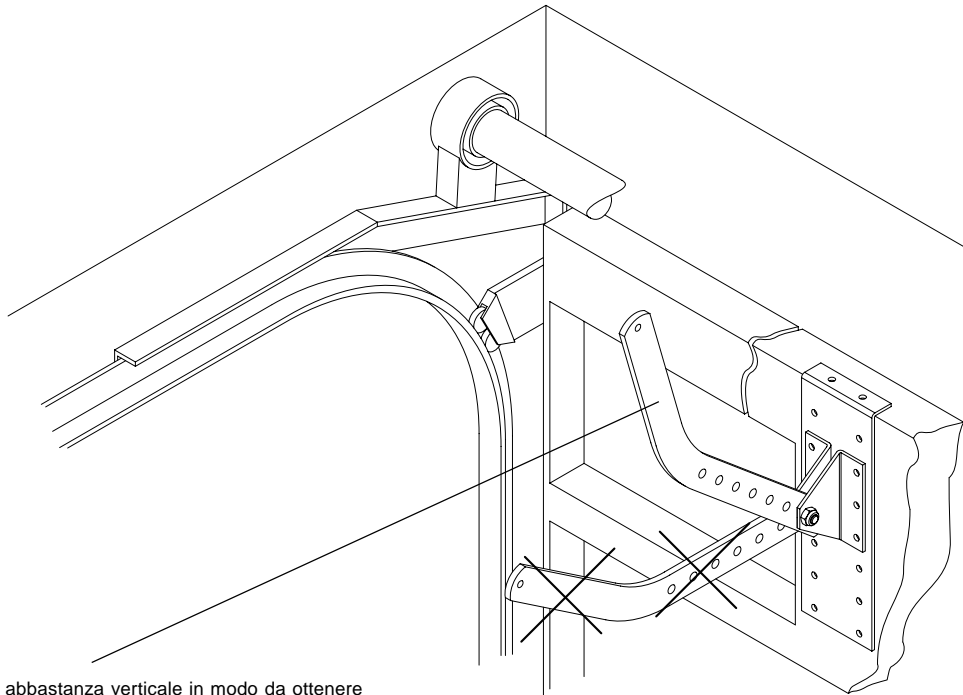

Montare il braccio in posizione abbastanza verticale in modo da ottenere una piccola forza verso l'alto.

**Assemble the arm vertically so as to obtain a force up-oriented.**

*Arm ziemlich senkrecht anbringen, um eine kleine Kraft nach oben zu erhalten.*

**Monter le bras en position suffisamment verticale de façon à obtenir une petite force vers le haut.**

Montar el brazo en posición suficientemente vertical a fin de obtener una pequeña fuerza desde arriba.

Fissare il braccio sul filo superiore della porta.

**Fix the arm to the top edge of the door.**

*Arm an der oberen Kante des Tores befestigen*

**Fixer le bras sur l'arête supérieure de la porte.**

Fijar el brazo en la arista superior de la puerta.

Fig.12

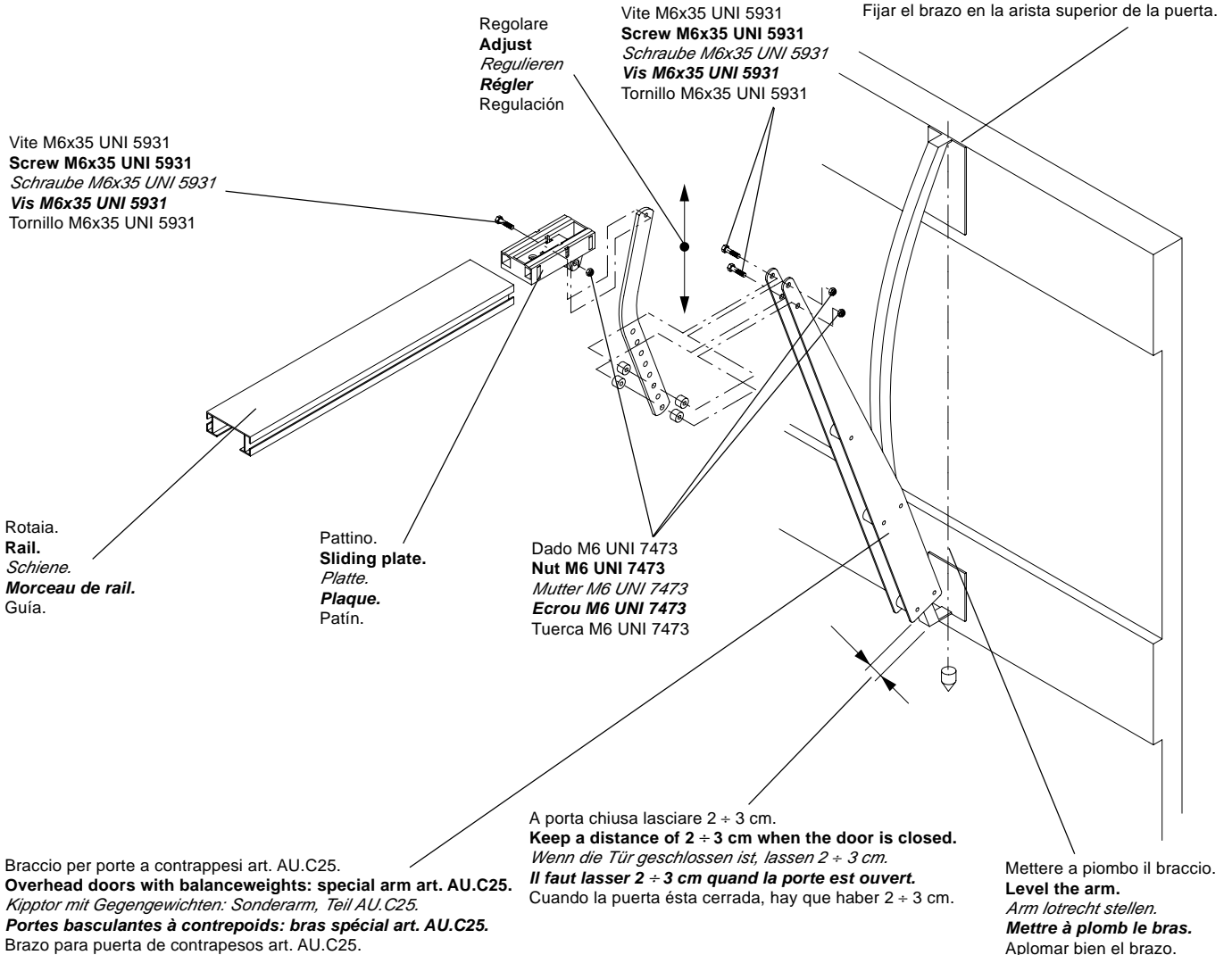

Regolare  
Adjust  
Regulieren  
Régler  
Regulación

Vite M6x35 UNI 5931  
**Screw M6x35 UNI 5931**  
*Schraube M6x35 UNI 5931*  
**Vis M6x35 UNI 5931**  
*Tornillo M6x35 UNI 5931*

Vite M6x35 UNI 5931  
**Screw M6x35 UNI 5931**  
*Schraube M6x35 UNI 5931*  
**Vis M6x35 UNI 5931**  
*Tornillo M6x35 UNI 5931*

Rotaia.  
**Rail.**  
*Schiene.*  
**Morceau de rail.**  
*Guía.*

Pattino.  
**Sliding plate.**  
*Platte.*  
**Plaque.**  
*Patín.*

Dado M6 UNI 7473  
**Nut M6 UNI 7473**  
*Mutter M6 UNI 7473*  
**Ecrou M6 UNI 7473**  
*Tuerca M6 UNI 7473*

A porta chiusa lasciare 2 ÷ 3 cm.  
**Keep a distance of 2 ÷ 3 cm when the door is closed.**  
*Wenn die Tür geschlossen ist, lassen 2 ÷ 3 cm.*  
**Il faut laisser 2 ÷ 3 cm quand la porte est ouvert.**  
*Quando la puerta ésta cerrada, hay que haber 2 ÷ 3 cm.*

Mettere a piombo il braccio.  
**Level the arm.**  
*Arm lotrecht stellen.*  
**Mettre à plomb le bras.**  
*Aplomar bien el brazo.*

Braccio per porte a contrappesi art. AU.C25.  
**Overhead doors with balanceweights: special arm art. AU.C25.**  
*Kipptor mit Gegengewichten: Sonderarm, Teil AU.C25.*  
**Portes basculantes à contrepoids: bras spécial art. AU.C25.**  
*Brazo para puerta de contrapesos art. AU.C25.*

Fig.13

## 8. Montage particuliers

- 8.1 Portes roulantes: monter le bras en position suffisamment verticale de façon à obtenir une petite force vers le haut (fig. 12).**
- 8.2 Portes basculantes à contrepoids (fig. 13): les portes basculantes à contrepoids nécessitent un bras approprié art. AU.C25. Les seuls moyens pour le montage de ce dernier sont:**
- fixer le bras sur l'arête supérieure de la porte;
  - mettre à plomb le bras même.

## 8. Montajes especiales

- 8.1 Seccionales: montar el brazo en posición suficientemente vertical a fin de obtener una pequeña fuerza arriba (fig.12).**
- 8.2 Las basculantes de contrapesos (fig.13) necesitan el correspondiente brazo art. AU.C25. Las únicas particularidades para este último montaje son:**
- fijar el brazo sobre la arista superior de la puerta.
  - aplomar bien dicho brazo.

### ATTENZIONE

La polizza RC prodotti, che risponde di eventuali danni a cose o persone causati da difetti di fabbricazione, richiede la conformità dell'impianto alla normativa UNI 8612 e l'utilizzo di accessori originali Benincà.

### CAUTION

**The civil liability policy, which covers possible injuries to people or accidents caused by defects in construction, requires the system to be to standard UNI 8612 and to use original Benincà accessories.**

### BITTE BEACHTEN

*Die Versicherung deckt nur Personen- oder Sachschäden, die durch Fertigungsfehler verursacht werden und gilt nur bei Einsatz von Benincà Original-Ersatzteilen und wenn die Anlage der UNI-Normen 8612 entspricht.*

### ATTENTION

**Pour que la police d'assurance R.C. réponde à d'éventuels sinistres causés à choses ou personnes, en cas de défauts de fabrication, il faut que le montage soit réalisé suivant les normes UNI 8612 et que soient utilisés des accessoires Benincà.**

### ATENCIÓN

La póliza RC productos, que responde de eventuales daños a personas o cosas causados por defectos de fabricación, requiere la conformidad de la instalación según la normativa UNI 8612 y la utilización de accesorios originales Benincà.

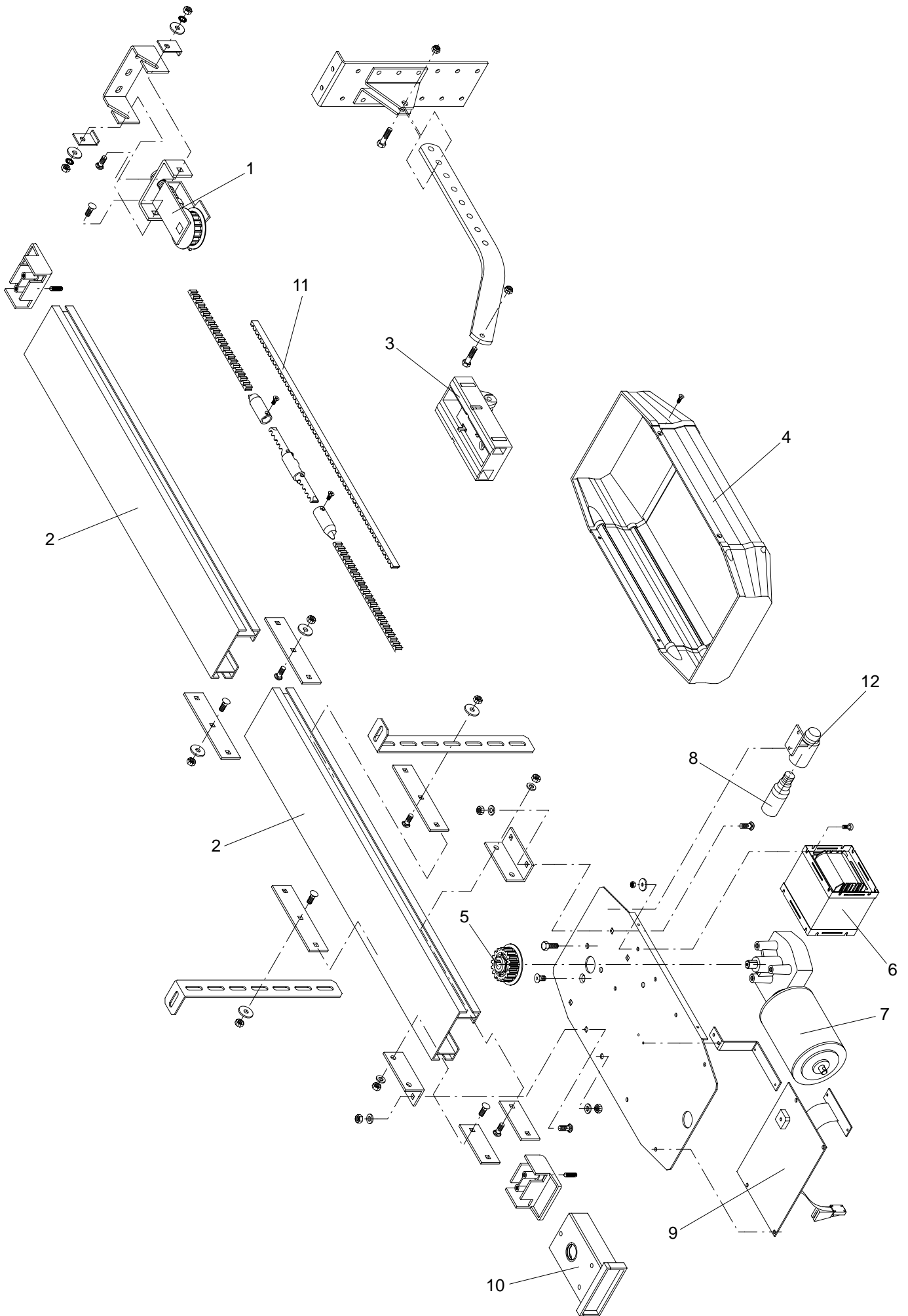

<b>Pos.</b>	<b>Denominazione - Description - Bezeichnung - Dénomination - Denominacion</b>					<b>Cod.</b>
1	Tendinghia	<b>Belt tightener</b>	<i>Riemenspanner</i>	<b>Tendeur de courroie</b>	Tensor de correa	9686300
2	Rotaia	<b>Rail</b>	<i>Schiene</i>	<b>Rail</b>	Guía	9686143
3	Carro di trascinamento	<b>Drive trolley</b>	<i>Mitnehmerwagen</i>	<b>Chariot d'entraînement</b>	Patín de tracción	9686301
4	Carter	<b>Guard</b>	<i>Gehäuse</i>	<b>Carter</b>	Protección	9686302
5	Pignone	<b>Gear</b>	<i>Zahnrad</i>	<b>Engrenage</b>	Engranaje	9686303
6	Trasformatore	<b>Transformer</b>	<i>Trasformator</i>	<b>Trasformateur</b>	Trasformador	9686304
7	Motore	<b>Motor</b>	<i>Motor</i>	<b>Moteur</b>	Motor	9686305
8	Lampada	<b>Lamp</b>	<i>Lampe</i>	<b>Lampe</b>	Lámpara	9686106
9	Centralina	<b>Electronic control card</b>	<i>Elektronische Deckel</i>	<b>Fiche électronique</b>	Centralita	9686306
10	Supporto pignone	<b>Pinion support</b>	<i>Ritzelhalterung</i>	<b>Support pignon</b>	Soporte piñón	9686307
11	Cinghia	<b>Belt</b>	<i>Riemen</i>	<b>Courroie</b>	Correa	9686308
12	Portalampada	<b>Lamp holder</b>	<i>Lampenfassung</i>	<b>Douille</b>	Portalámpara	9686309





**BENINCA<sup>®</sup>**

**AUTOMATISMI BENINCÀ** Srl - Via Capitello, 45 - 36066 Sandrigo (VI) - Tel. 0444 751030 r.a. - Fax 0444 759728

---